

TABLE DE RÉUNION PIED TULIPE

DESCRIPTION DU PRODUIT

✓ CARACTÉRISTIQUES TECHNIQUES

PLATEAU

- Panneau de particules surfacé mélaminé haute résistance (densité 620 Kg/m³), épaisseur de 25 mm.
 - Traitement anti-abrasif.
 - Chants plaqués en ABS 2 mm antichocs ainsi que des ¼ de rond de 2 mm.
 - Fixation avec la structure par inserts métalliques anti-arrachements.
- + de 100 coloris disponibles sur demande.

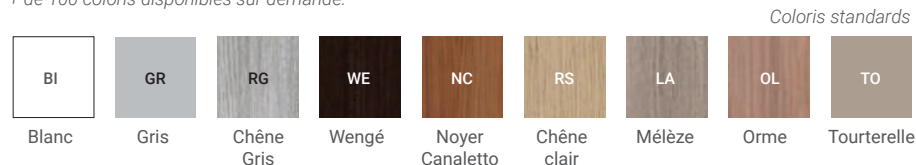

PIÉTEMENT

- La colonne a un diamètre de 120 mm.
 - La base emboutie a un diamètre de 600 mm et une épaisseur de 5 mm.
 - La plaque supérieure emboutie a une épaisseur de 3 mm.
 - La plaque supérieure et la base embouties garantissent une grande stabilité.
- Possibilité de choisir votre RAL sur demande.

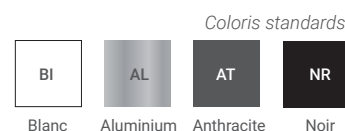

PEINTURE

- **TRAITEMENT** : Bain de dégraissage et traitement anticorrosion basé sur la nanotechnologie. Testé selon la norme UNE-EN-ISO9227.
- **RECOUVREMENT** : en poudre formulée avec un mélange de résines époxy-polyester, présentant d'excellentes.
- **FINITIONS** : propriétés mécaniques, chimiques et polymérisé à 190°. Texturé et lisse (R9006).

ÉCOLOGIE

- Matières premières **100% recyclables**.
- Utilisation de la quantité de peinture recommandée par le fabricant pour assurer un recouvrement optimal.
- Emballage redessiné avec matières recyclables.
- Considérations écologiques avec partners (Fournisseurs avec ISO 14001 – environnemental).
- Certifié **Pannello ecologico / Panneau écologique** ; Certifié FSC, code CQ-COC-000001 conforme à FSC-STD-40-004 (vers.2). FSC est un label environnemental garantissant la provenance des panneaux de forêts gérées durablement.
- Pourcentage de recyclage du mobilier fabriqué par SP-Office : **98% recyclables**.



CERTIFICATS ET NORMES

- UNE-EN-ISO 9001 Qualité – systèmes de gestion de qualité.
- UNE-EN-ISO 14001 Environnement – Systèmes de gestion de l'environnement.
- UNI EN 527-3:2003 Mobilier de bureau - Tables de travail de bureau - Partie 3 : méthodes d'essai pour la détermination de stabilité et de la résistance mécanique de la structure.
- NF EN 717-1 Panneaux à base de bois - Emission de formaldéhyde : classe E1, panneau à faible contenu, émission < à 0,124 mg/m³ (A+).
- Certifié **Pannello ecologico / Panneau écologique** ; Certifié FSC, code CQ-COC-000001 conforme à FSC-STD-40-004 (vers.2).
- Certifié IIème classe de réaction au feu (panneau).



GARANTIE

Tous les articles **SP-Office** ont une garantie de **10 ans**. Cette garantie est applicable à tout défaut de fabrication du produit mais elle ne comprend pas les dommages causés par une mauvaise utilisation.

NETTOYAGE

- Nettoyer avec un torchon imbibé d'eau ou avec des nettoyeurs domestiques non agressifs.
- Ne pas utiliser de solvants, vernis, cétones, etc....
- Il est recommandé d'éliminer la poussière des zones inaccessibles avec un aspirateur ayant un embout adapté ou un torchon sec.
- Ne pas nettoyer l'article avec un nettoyeur haute pression ou vapeur.

TABLE DE RÉUNION PIED TULIPE

DESCRIPTION DU PRODUIT

DIMENSIONS

Table de réunion ronde pied tulipe

Possibilité de fabrication hors dimensions standards.

Réf. X11 100 BI / RS

Diam. 100 cm x H74 cm.

Réf. X11 120 BI / RS

Diam. 120 cm x H74 cm.



Table de réunion rectangulaire pied tulipe

Possibilité de fabrication hors dimensions standards.

Réf. X10 200 AL / RS

L200 cm x P126 cm x H74 cm.



Table de réunion ovale pied tulipe

Possibilité de fabrication hors dimensions standards.

Réf. X12 200 BI / RS

Diam. 200 cm x P100 cm x H74 cm.



Table de réunion carrée pied tulipe

Possibilité de fabrication hors dimensions standards.

Réf. W40 110 AL / RS

L110 cm x P110 cm x H74 cm.

Réf. W50 110 AL / RS

L240 cm x P110 cm x H74 cm.

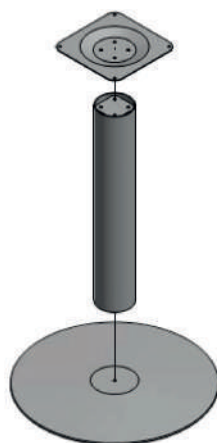
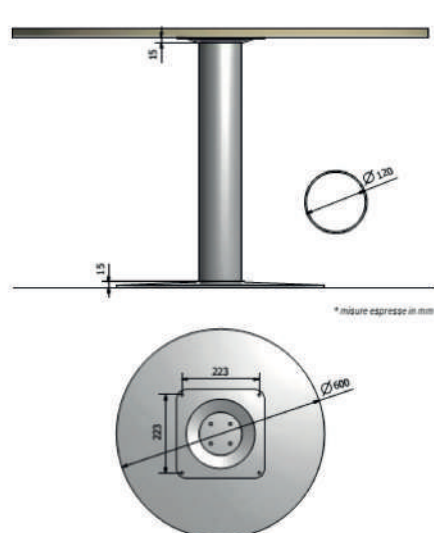

*mm